

SE332EB



Familia	Encimera de cocción
Empotrado	Semialineado
Dimensión	30 cm
Alimentación	Eléctrico
Tipología	Cerámico
Código EAN	8017709233723



Estética



Estética	Universal
Color	Negro
Acabado	Vidrio
Material	Vidrio
Tipo de vidrio	Cerámico
Bordes vidrio	Biselado
Regulación de mandos	Touch control
Regulación mandos Slider	Touch control
Posición mandos	Frontal
Color serigrafía	Gris

Programas/Funciones



Número total de zonas de cocción	2
Número de zonas de cocción cerámica	2
Número de zonas de cocción con booster	2
Tecla principal on/off	Sí
Niveles de potencia	9

Opciones



Hueco estándar	490x270 mm
----------------	------------

Mantenimiento del calor	Sí	Opción de bloqueo botones/seguridad para niños	Sí
Opción Show Room Demo	Sí	Inicio rápido	Sí

Características técnicas



Anterior central - Ceramico - singolo - 1.20 kW - Ø 14.8 cm

Posterior central - Ceramico - doppio - 0.70 - 1.70 kW - Ø 12.4 - Ø 18.4 cm

Detención automática en caso de sobrecalentamiento	Sí	Indicador de calor residual	Sí
--	----	-----------------------------	----

Detención automática en caso de desbordamiento	Sí
--	----

Conexión eléctrica

Datos nominales de conexión eléctrica	2900 W	Frecuencia	50/60 Hz
Corriente	13 A	Largo del cable de alimentación	150 cm
Tensión (V)	220-240 V	Bornera	3 polos
Tipo de cable eléctrico	Monofase		

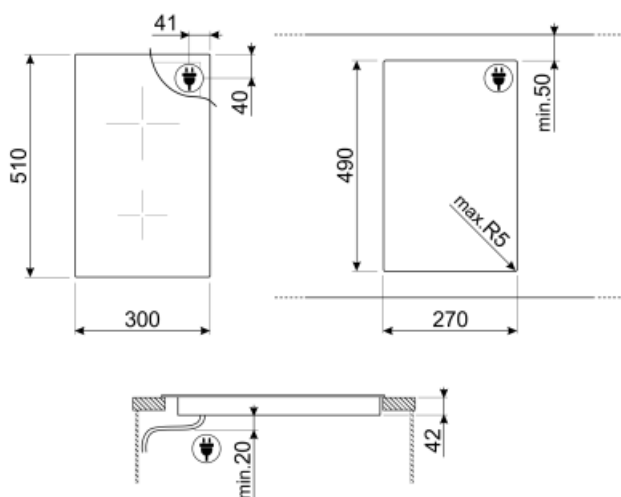











Not included accessories



SCRP

Non-scratch hob scraper - suitable for induction and ceramic hobs

Symbols glossary (TT)

	<p>Opción Booster: La opción Booster presente en las placas de inducción permite que las ollas funcionen a la máxima potencia, cuando es necesario cocinar alimentos que requieren una cocción muy intensa.</p>		<p>Semifilo: solución empotrada para encimeras y fregaderos con un borde de hasta 4 mm que combina la simplicidad de instalación con un diseño minimalista.</p>
	<p>Bloqueo de control: la opción de bloqueo de mandos, presente en diferentes tipos de productos, le permite bloquear todas las funciones y programas establecidos, así como los controles, para una seguridad total, especialmente en presencia de niños.</p>		<p>This function allows you to keep cooked food warm without burner it</p>
	<p>Anti-sobrecalentamiento: el sistema anti-sobrecalentamiento provoca un apagado automático cuando las temperaturas superan las de seguridad</p>		<p>Encimera de vitrocerámica eléctrica: la placa de vitrocerámica eléctrica es extremadamente práctica y estética.</p>
	<p>Anti-desbordamiento: el dispositivo especial anti-desbordamiento apaga la placa en presencia de desbordamientos de líquido.</p>		<p>Avance rápido: el botón de avance rápido aumenta rápidamente el nivel de potencia de acuerdo con la configuración preestablecida, haciendo que el elemento calefactor funcione al máximo hasta que se alcance la temperatura.</p>
	<p>Indicador de calor residual: después de apagar la zona de cocción, el indicador de calor residual indica si el área aún está caliente, aprovechándola para mantener calientes los alimentos. Cuando la temperatura ha caído por debajo de 60 ° C, la luz se apagará.</p>		<p>Touch control</p>